

Montageanleitung für MULTI CROSS RILLO - Wellenkupplungen

1. Der Außenkonus der Spannbuchse und die Bohrung mit Innenkonus der Nabe müssen vor Montage metallisch blank und fettfrei sein. Konservierungsmittel sind restlos zu entfernen.
2. Die Spannbuchse in die Kupplungsnahe einsetzen und dabei alle Anschlußbohrungen zur Deckung bringen. Hierbei müssen jeweils halbe Gewindebohrungen halben glatten Bohrungen gegenüberliegen (Abb. 1).
3. Die Montageschrauben leicht gefettet oder geölt lose einschrauben. Schrauben noch nicht festziehen. (Abb. 2).
4. Die Kupplungsnahe mit eingesetzter Konus-Spannbuchse auf die gesäuberte Welle mit Paßfeder schieben und in Montageposition bringen, so daß der Abstand M (Tabelle 1 und Abb. 3) eingehalten wird. Der Klemmring (außen- oder innenliegend) ist vor der Montage der Nabe lose anzuschrauben.
5. Mittels Drehmomentschlüssel die Schrauben mit der Hälfte des vorgeschriebenen Anziedrehmoments M_{A2} (Tabelle 2) gleichmäßig anziehen. Die MCR Wellenkupplung Größe 250 ist nicht mit Konus-Spannbuchse lieferbar.
6. Durch leichte Hammerschläge über eine Zwischenlage gegen die Spannbuchse schlagen. Schrauben dann mit dem angegebenen Anziedrehmoment M_{A2} (Tabelle 2) anziehen. Gegebenenfalls ist dieser Vorgang zu wiederholen.



Tabelle 1: Abstand M und Schraubenanziehdrehmomente für die Montage der Klemmringe

Kupplungsgröße MCR	40	50	60	70	80	90	100	110	120	140	160	180	200	220	250
Abstand M [mm]	22	25	33	23	25	27	27	25	29	32	30	46	48	55	59
Schraubengröße	M6	M6	M6	M8	M8	M10	M10	M10	M12	M12	M16	M16	M16	M20	M20
Anziedrehmoment M_{A1} [Nm]	15	15	15	24	24	40	40	40	50	55	80	105	120	165	165

Tabelle 2: Schraubenanziehdrehmomente zur Montage der Konus-Spannbuchse

Kupplungsgröße MCR	40	50	60	70	80	100	120	160	180	220
Spannbuchse Nr.	1008	1210	1610	2012	2517	3020	3525	4030	4535	5040
Schraubengröße B.S.W. *)	$1/4 \times 13$	$3/8 \times 16$	$3/8 \times 16$	$7/16 \times 22$	$1/2 \times 25$	$5/8 \times 32$	$1/2 \times 38$	$5/8 \times 45$	$3/4 \times 51$	$7/8 \times 57$
Anziedrehmoment M_{A2} [Nm]	5,7	20	20	31	49	92	115	172	195	275
Schlüsselgröße SW [mm]	3	5	5	6	6	8	10	12	14	14

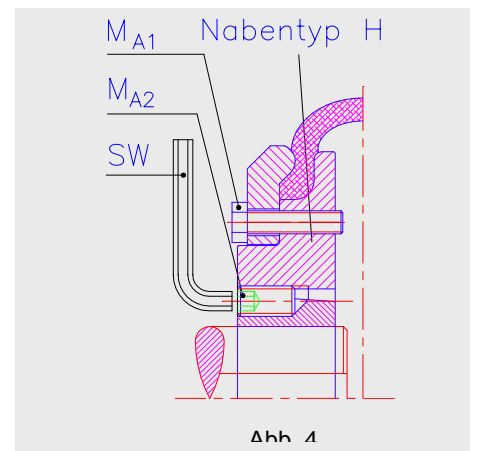
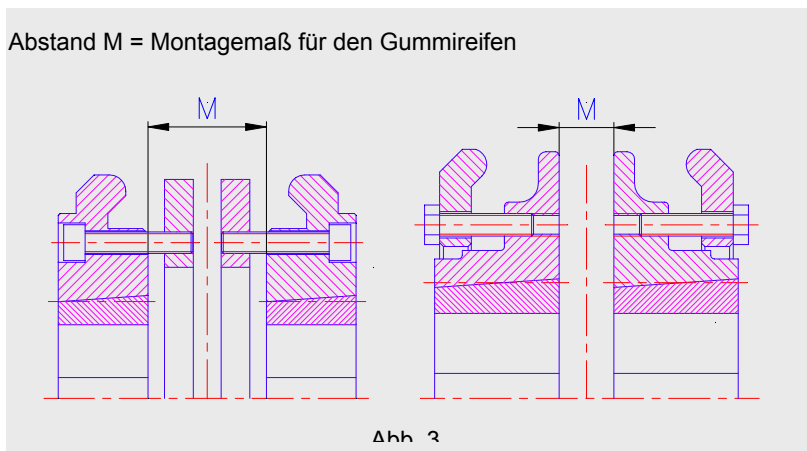
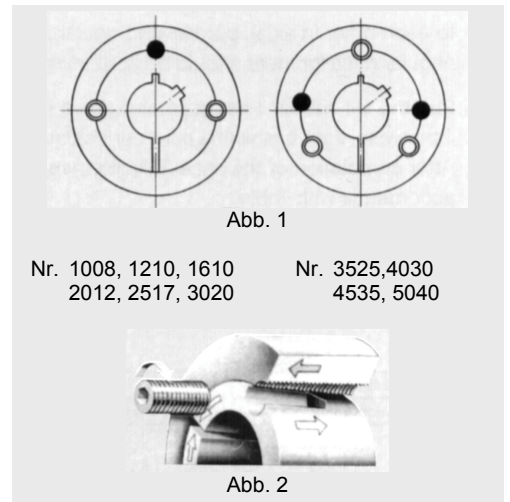
*) Nr. 1008/1210/1610/2012/2517/ 3020 Gewindestift ; *) Nr. 3525/4030/4535/5040 Zylinderschraube

Demontage der Kupplungsnahe mit Konus-Spannbuchse

1. Alle Schrauben lösen und entfernen. Je nach Spannbuchsenengröße 1 oder 2 Schrauben gefettet in die halben Abdrückgewinde der Spannbuchse einschrauben (Abb. 5).
2. Schrauben gleichmäßig anziehen bis sich die Buchse in der Nabe löst.
3. Bei gelöster Spannbuchse läßt sich die Nabe zusammen mit der Spannbuchse von der Welle ziehen.

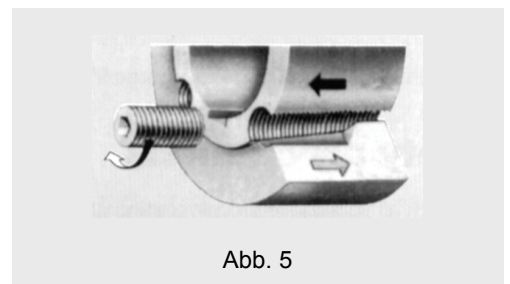

Einbauanleitung zum Einsetzen des Gummireifens

1. Es ist zu überprüfen, daß sich die Kupplungsnapen rechtwinklig auf den Wellenenden befinden. Danach sind die Kupplungsnapen zueinander auszurichten, axial, radial und winklig. Siehe hierzu zulässiger Wellenversatz Seite 5 und Seite 10. Der radiale und winklige Versatz sollte so klein wie möglich gehalten werden, insbesondere bei Betrieb mit hohen Drehzahlen.
2. Den zur Montage geschlitzten Gummireifen auseinander ziehen und über die Kupplungsnahe legen. Es ist darauf zu achten, daß der Reifen ganz an der Nahe anliegt, gegebenenfalls sind leichte Schläge auf die Aussenkontur des Reifens notwendig. Nach Abschluß der Montage sollte das Spaltmaß gemäß Tabelle 3 zwischen den Enden des Gummireifens vorhanden sein.
3. Die Klemmringe, soweit nicht schon angeschraubt, anbringen und Schrauben handfest anziehen. Dann abwechselnd und gleichmäßig (jeweils eine halbe Drehung) nachziehen, solange bis das vorgeschriebene Anziehdrehmoment M_{A1} (Seite 11, Tabelle 1 und Abb. 4) erreicht ist.



Tabelle 3

Kupplungsgröße MCR	40 bis 60	70 bis 120	140 bis 160	180 bis 250
Gummireifen Spalt [mm]	2	3	5	6

Montageanleitung für MULTI CROSS RILLO - Zwischenstückkupplungen

1. Entsprechend der Montageanleitung für **MULTI CROSS RILLO** - Wellenkupplungen sind die Kupplungsnapen mit Konus-Spannbuchse ganz auf die Wellenenden zu setzen. Hierbei ist besonders darauf zu achten, daß die Kupplungsnapen nicht über die Wellenenden hinausragen, damit eine spätere Montage/Demontage des Zwischenstückes möglich ist.
2. Je nach Ausführung der Flanschnabe ist sie entsprechend auf die Welle zu setzen. Es ist darauf zu achten, daß auch die Flanschnabe nicht über das Wellenende hinausragt.
3. Montage des Zwischenstückes (mit aufgesetzter Kupplungsnahe) an die Flanschnabe, Schraubenanzugsmoment M_{A3} (Tabelle 4).
4. Die **MULTI CROSS RILLO** - Kupplung ist auszurichten und der Gummireifen entsprechend der Einbauanleitung zu montieren.

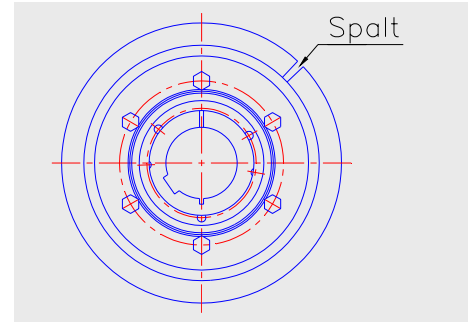
Tabelle 4 : Schraubenanziehdrehmomente für die Montage der Zwischenstücke

Kupplungsgröße MCR	40	50	60	70	80	90	100	110	120	140
Anziehdrehmoment M_{A3} [Nm]	13	18	18	44	44	44	98	98	145	145

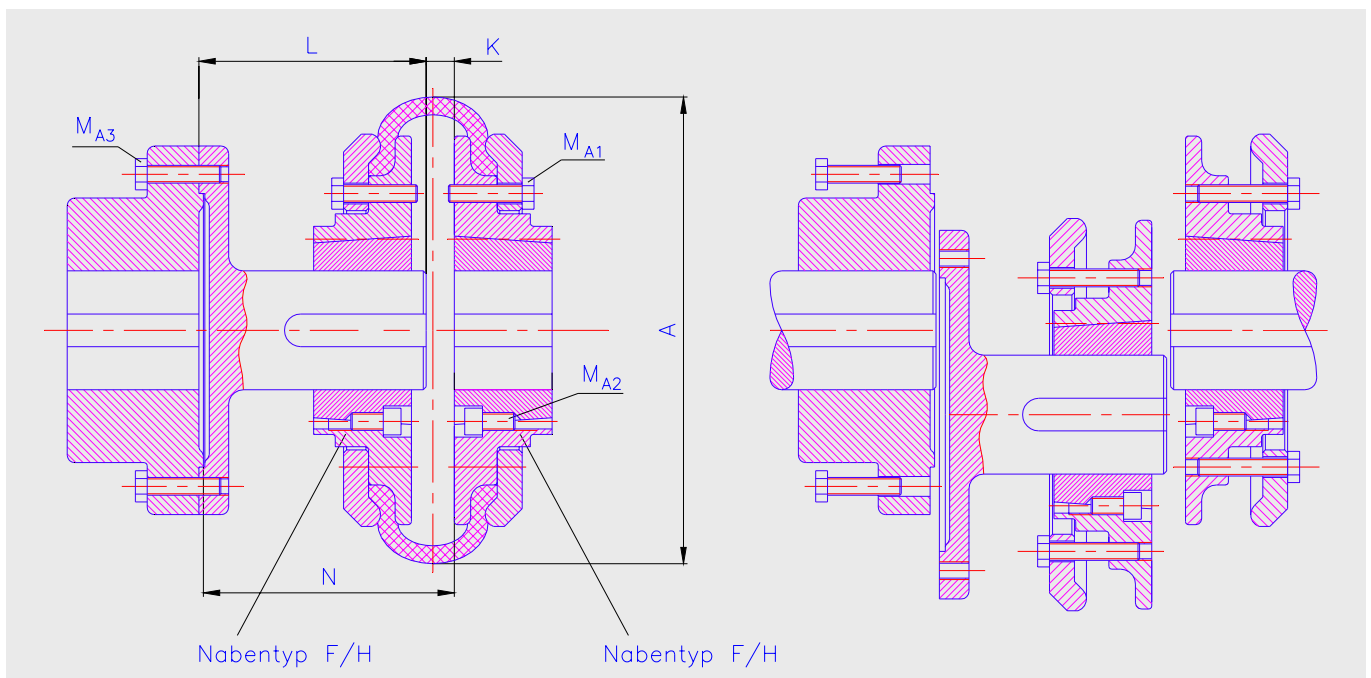

Die Maße L, N, K und A siehe Seite 9

Sicherheitshinweis

Es liegt in der Verantwortung des Geräteherstellers/Betreibers, die nationalen und internationalen Gesetze und Sicherheitsvorschriften zu beachten.

Alle Schraubverbindungen sind neuerlich - vorzugsweise nach einem Testlauf - auf ihren richtigen Sitz hin zu überprüfen.